

Notes Importantes:

1. Utilisez les outils à mains seulement pour l'assemblage comme les outils lourds peuvent provoquer des dommages
2. Enlevez soigneusement n'importe quelles agrafes utilisées pour l'emballage.
3. Le Tourne-à-vis de Phillips est aussi besoin pour l'assemblage (non fourni)

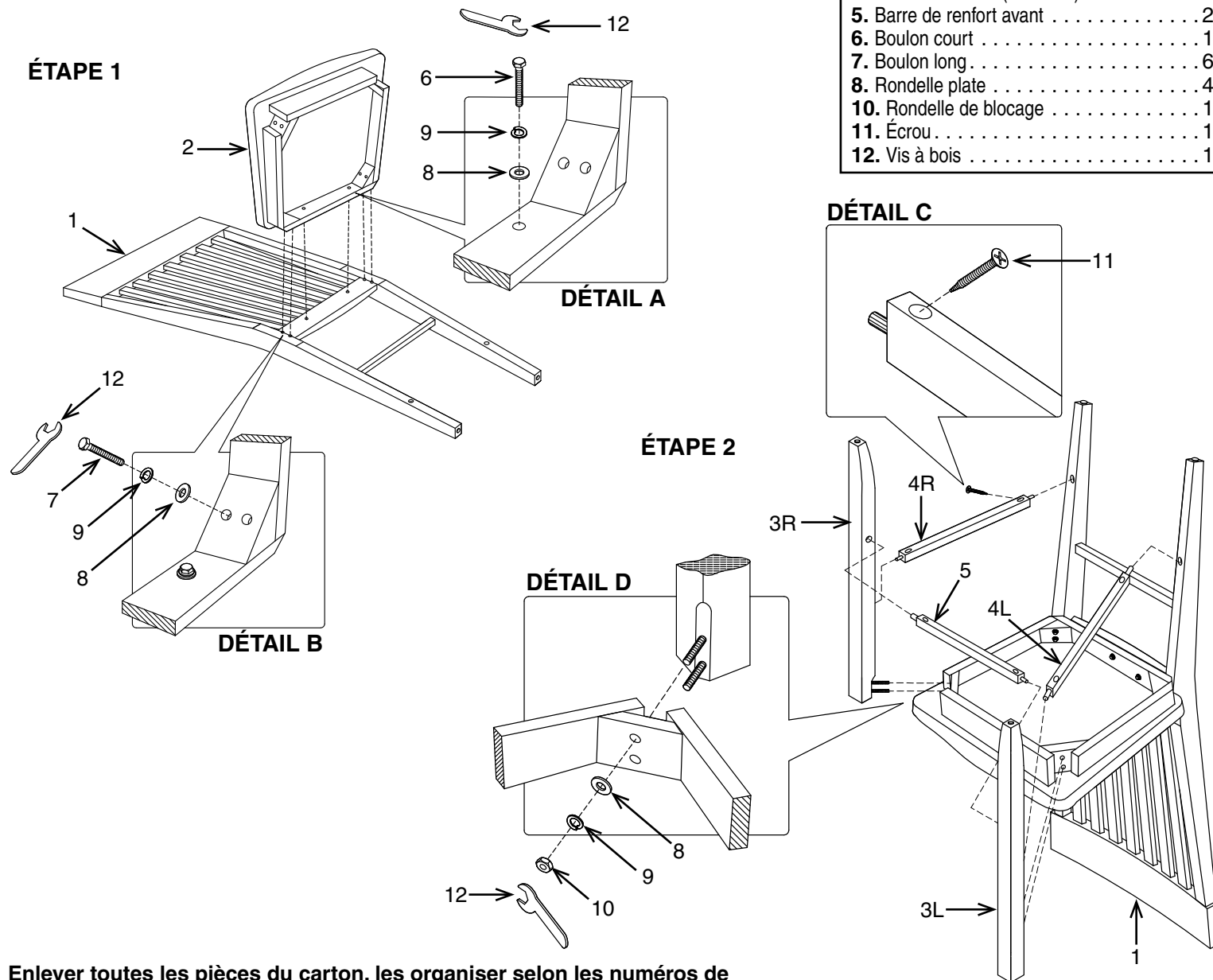

Enlever toutes les pièces du carton, les organiser selon les numéros de pièce indiqués sur la liste et vérifier les quantités des pièces.

ÉTAPE 1 fixez le siège (2) au dossier (1) en utilisant 2 boulons courts (6), deux rondelles plates (8) et deux rondelles de blocage (9) pour la partie centrale du siège (2), **VOIR DÉTAIL A**. Attachez les blocs d'angle du siège (2) en utilisant deux longs boulons (7), deux rondelles plates (8) et deux rondelles de blocage (9) pour chaque bloc d'angle, **VOIR DÉTAIL B. SERREZ LÉGÈREMENT LES BOULONS.**

ÉTAPE 2 Placez les pieds (3G & 3D) en position avec les montants dans les trous prépercés dans le siège (2). En utilisant les trous prépercés, assemblez les barres de renfort (4G & 4D) entre les pieds (3G & 3D) et le dossier (1) avec les trous pour les vis tournant le dos au siège. Insérez les barres de renforts avant (5) entre les pieds 3G & 3D) avec les trous pour les vis tournant le dos au siège. Attachez les barres de renfort (4G & 4D) et les barres de renfort avant (5) aux pieds (3G & 3D) en utilisant les six vis à bois (11), **VOIR DÉTAIL C. SERREZ COMPLÈTEMENT TOUTES LES VIS À BOIS (11).**

En utilisant quatre rondelles plates (8), quatre rondelles de blocage (9) et quatre écrous, fixez les pieds (3G & 3D) à l'assemblage de la chaise.

VOIR DÉTAIL D Note : SERREZ LÉGÈREMENT LES ÉCROUS (10).

ÉTAPE 3 Placez la chaise en position droite, appliquez une pression ferme pour tout aligner puis **SERREZ COMPLÈTEMENT TOUTES LES VIS ET BOULONS.**

ATTENTION : ASSUREZ VOUS QUE TOUTES LES VIS, ÉCROUS ET BOULONS SOIENT COMPLÈTEMENT SERRÉS AVANT D'UTILISER LE BARSTOOL.

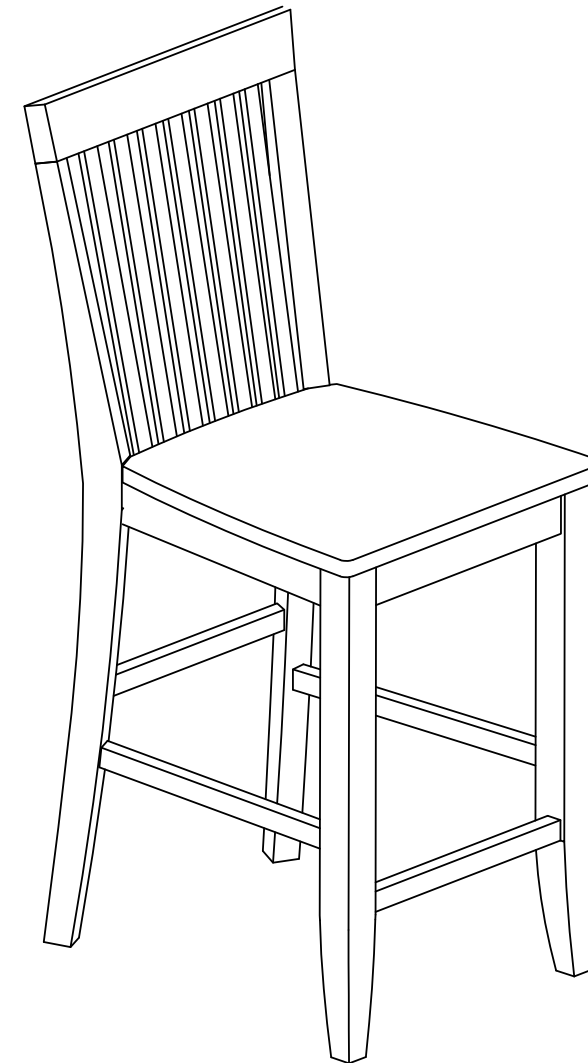

WARNING

1. Do not use this product unless all screws and bolts are securely tightened.
2. Check that all screws and bolts are tight every three months or as needed.
3. Dispose of packing material properly. Do not use plastic cover as head covering. It may cause suffocation.
4. Do not use this product as a stepladder.
5. Use this product for its intended purpose only.
6. Intended for residential use only

LIMITED WARRANTY

OSP Designs warrants, to the original purchaser its products to be free from defects in material and workmanship for a period of 90 days. Defects and damage from misuse, abuse, negligence, alteration, accident, vandalism, rusting, acts of nature or any other event beyond the control of OSP Designs is not covered. The warranty does not cover cosmetic damage that may result from normal use. Liability for incidental or consequential damages is excluded. The user assumes all risk of injury resulting from use of this product. This warranty gives you specific legal rights, and you may also have other rights which vary from state to state.

To make a warranty claim, contact Customer Service, provide model number, sales receipt and description of the problem. It is the customer's responsibility to prepay freight on any components returned to the factory. OSP Designs will pay return freight on components covered under terms of warranty.

Our quality standards are among the highest in the industry. Sometimes, no matter how hard we try, there are times when hardware is missing. Our Parts Department will do everything possible to promptly remedy the problem. Contact us via email parts@officestarnet.com, by Fax 1-909-930-5629, or toll free parts number 1-800-950-7262, Monday through Friday 8:00 a.m. - 5:00 p.m. Pacific Time. OSP Designs P.O. Box 3520 Ontario, California 91761 USA



WB424 WESTBROOK BARSTOOL ASSEMBLY INSTRUCTIONS



WB424 TABOURET DE BAR WESTBROOK MODE D'EMPLOI

IMPORTANT NOTE:

1. Use hand tools only for assembly as power tools may cause damage
2. Carefully remove any staples used for packaging.
3. Phillips Screwdriver also needed for assembly (not provided)

PART	QTY
1. Back.....	1
2. Seat.....	1
3. Leg (3L & 3R).....	2
4. Stretcher (4L & 4R).....	2
5. Front Stretcher.....	1
6. Short Bolt.....	2
7. Long Bolt.....	4
8. Flat Washer.....	10
9. Lock Washer.....	10
10. Nut.....	4
11. Wood Screw.....	6
12. Key Wrench.....	1

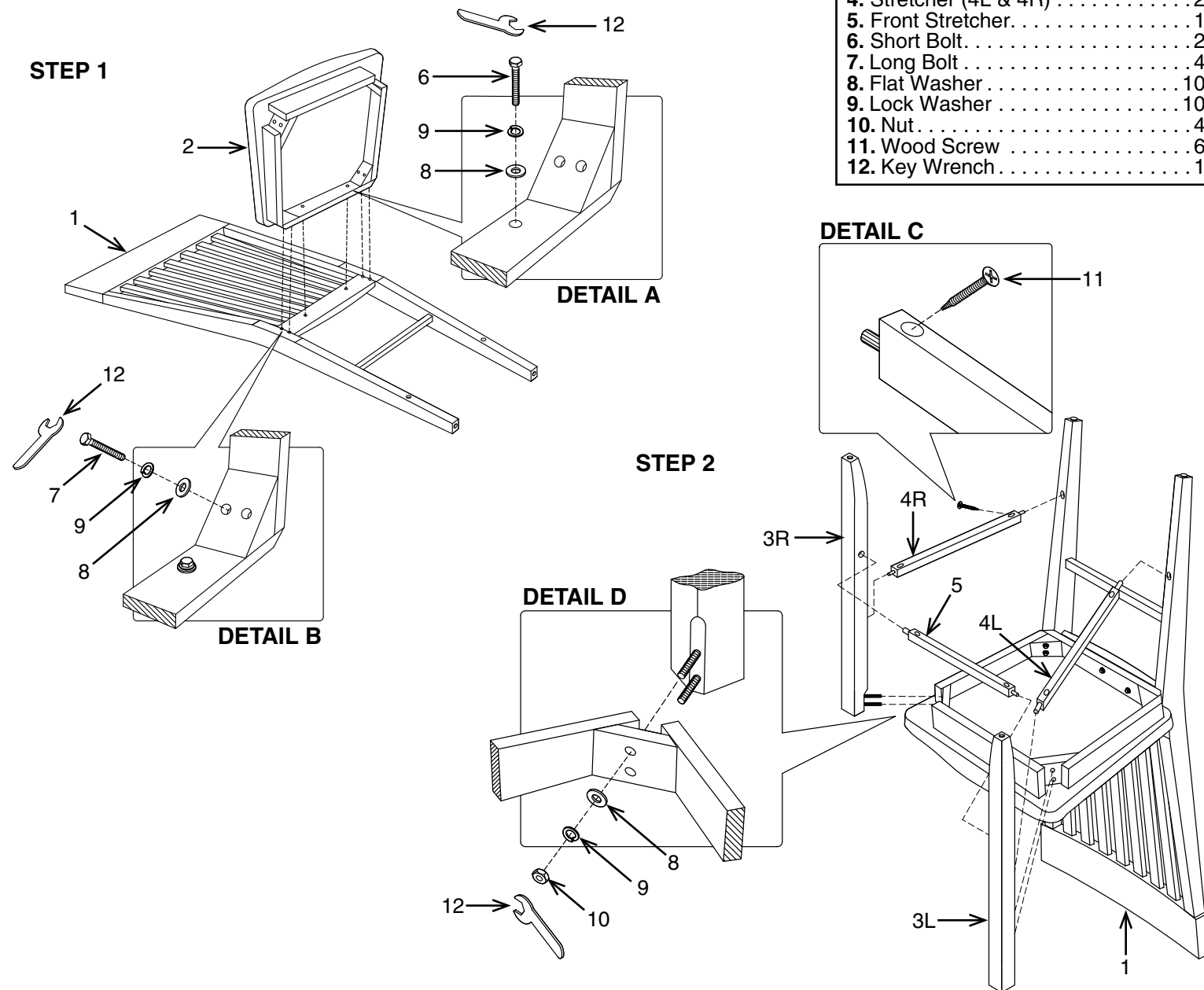

Remove all parts from carton, separate by parts numbers indicated on parts list, and verify parts quantities.

STEP 1 Attach Seat (2) to Back (1) using two Short Bolts (6), two Flat Washers (8) and two Lock Washers (9) for the center part of Seat (2), **SEE DETAIL A**. Secure corner blocks of Seat (2) using two Long Bolts (7), two Flat Washers (8) and two Lock Washers (9) for each corner block, **SEE DETAIL B. LIGHTLY TIGHTEN BOLTS.**

STEP 2 Place Legs (3L & 3R) in position with studs through pre drilled holes in the Seat (2). Using pre drilled holes assemble Stretchers (4L & 4R) between Legs (3L & 3R) & Back (1) with screw holes facing away from seat. Insert Front Stretcher (5) between Legs (3L & 3R) with screw holes facing away from seat. Secure Stretchers (4L & 4R) and Front Stretcher (5) to Legs (3L & 3R) using six Wood Screws (11), **SEE DETAIL C. FULLY TIGHTEN ALL WOOD SCREWS (11).**

Using four Flat Washers (8), four Lock Washers (9) and four Nuts (10), secure Legs (3L & 3R) to chair assembly, **SEE DETAIL D. Note: LIGHTLY TIGHTEN NUTS (10).**

STEP 3 Place chair in the upright position, apply firm pressure to align and **FULLY TIGHTEN ALL SCREWS AND BOLTS.**

ATTENTION: MAKE SURE ALL SCREWS, NUTS AND BOLTS ARE FULLY TIGHTENED BEFORE BARSTOOL.

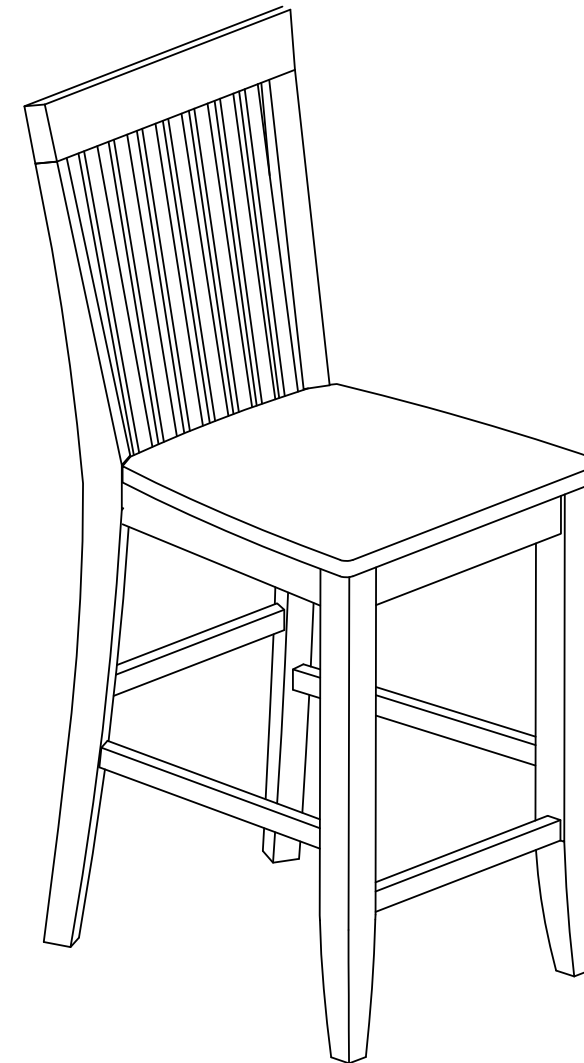

AVERTISSEMENT

1. Ne pas utiliser ce produit à moins que toutes les vis et tous les boulons soient resserrés.
2. Vérifier à tous les trois mois ou au besoin que toutes les vis et tous les boulons sont resserrés.
3. Éliminer les matériaux de conditionnement d'une manière convenable. Ne pas utiliser la couverture en plastique pour couvrir la tête à cause du risque d'étouffement.
4. Ne pas utiliser ce produit comme un escabeau.
5. Ce produit ne doit servir qu'à l'usage pour lequel il a été conçu.
6. Prévu pour utilisation résidentielle uniquement.

GARANTIE LIMITÉE

OSP Designs garantit à l'acheteur original que ses produits sont exempts de vices de matériaux et de fabrication pendant une période de 90 jours. Les défauts et les dégâts qui sont le résultat de la mauvaise utilisation, de la négligence, de modifications, d'accidents, du vandalisme, de la rouille, de catastrophes naturelles ou de tout autre événement indépendant de la volonté de OSP Designs ne sont pas couverts. La garantie ne couvre pas des dégâts superficiels qui pourraient se produire au cours de l'utilisation normale. La responsabilité de dommages indirects ou accessoires est exclue. L'utilisateur accepte tout risque de blessure résultant de l'utilisation de ce produit. Cette garantie vous accorde des droits spécifiques reconnus par la loi, et vous pouvez avoir d'autres droits qui varient d'un état et d'une province à l'autre.

Pour faire une réclamation de garantie, contacter le service à la clientèle. Fournir le numéro de modèle, le reçu de caisse et une description du problème. C'est la responsabilité du client de payer d'avance les frais de transport pour toute pièce retournée à l'usine. OSP Designs paiera les frais de transport de retour pour des pièces encore sous garantie.

Nos normes de qualité sont parmi les plus élevées de l'industrie. De temps en temps, malgré nos efforts, il arrive que des pièces de montage soient manquantes. Notre service des pièces fera tout son possible pour régler le problème promptly. Contactez-nous par courriel: parts@officestart.net, par télécopieur: 1-909-930-5629, ou au numéro sans frais du service des pièces: 1-800-950-7262 du lundi au vendredi de 8 h à 17 h, heure du Pacifique. OSP Designs, P.O. Box 3520, Ontario, California 91761 É.-U.